

Schnitt 4-4 M 1:100

km 1,0 +89,983 (Achse 713)

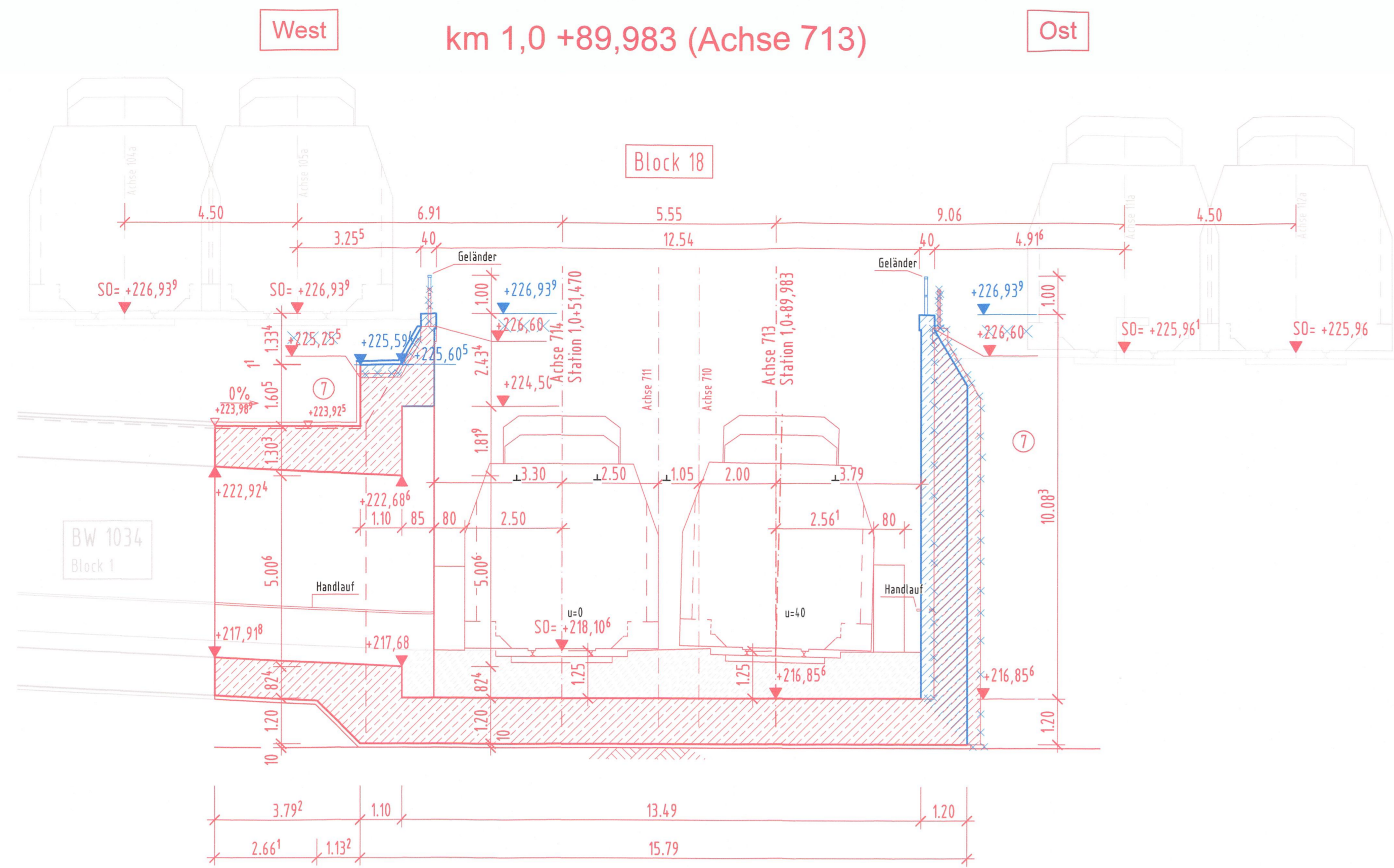

Schnitt 5-5 M 1:100

km 1,1 +85,000 (Achse 713)

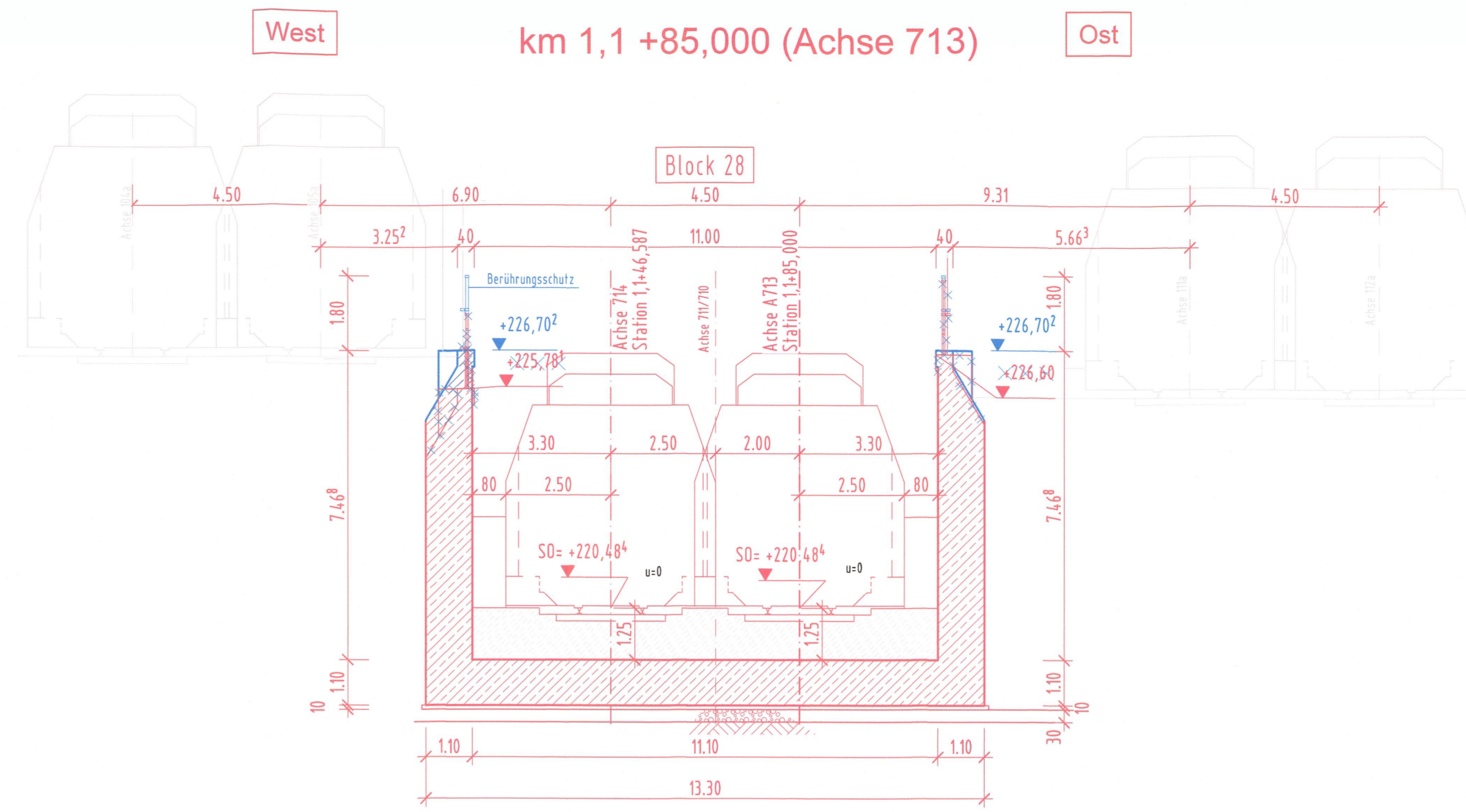

Schnitt 6-6 M 1:100

km 1,3 +60,000 (Achse 713)

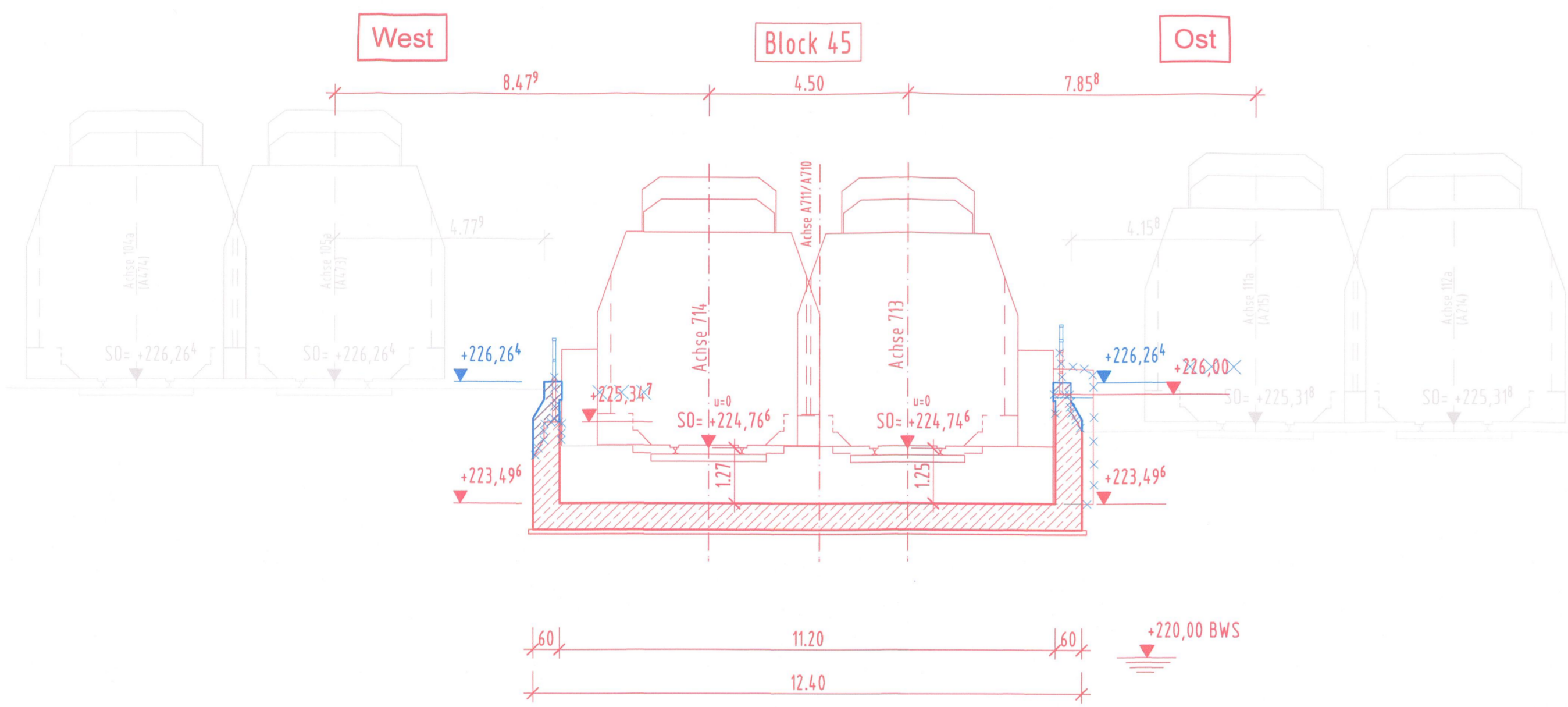

Schnitt 7-7 M 1:100

km 1,3 +75,000 (Achse 713)

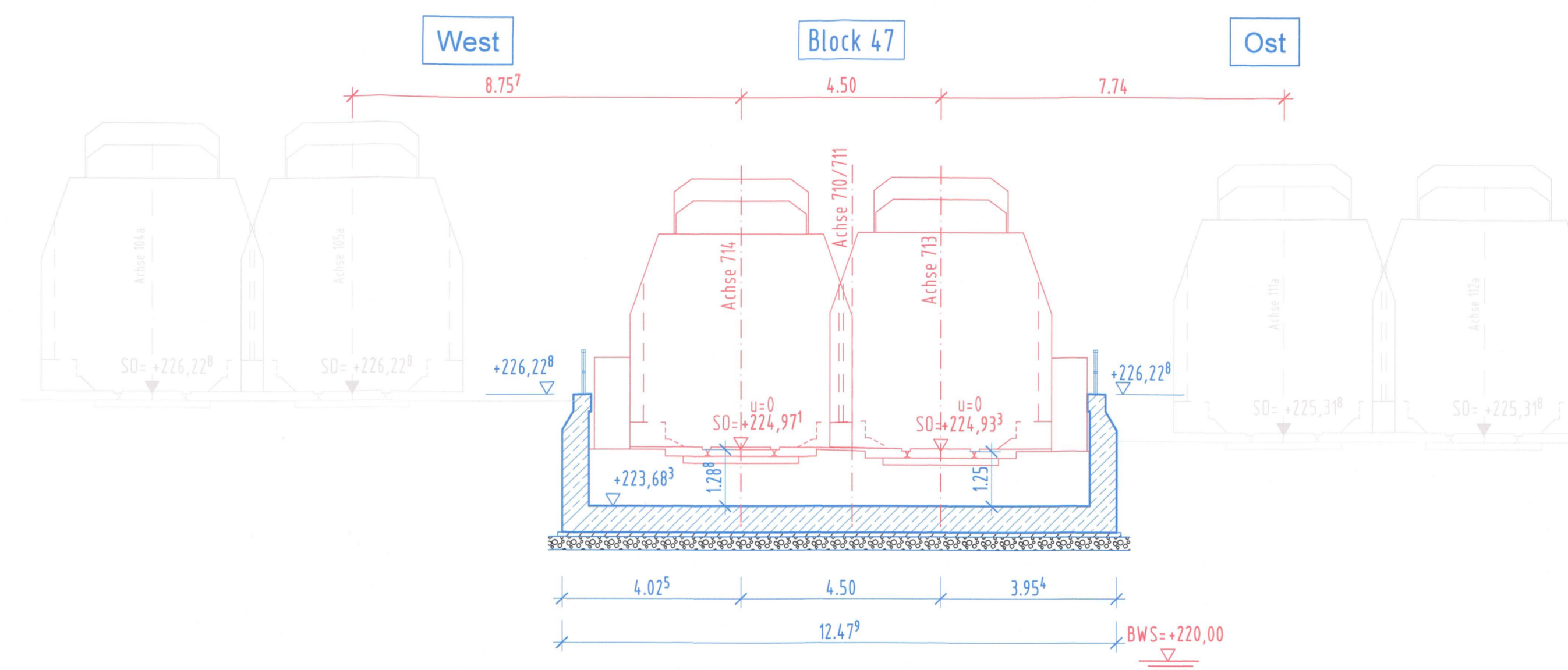

Schnitt 8-8 M 1:100

km 1,3 +85,000 (Achse 713)

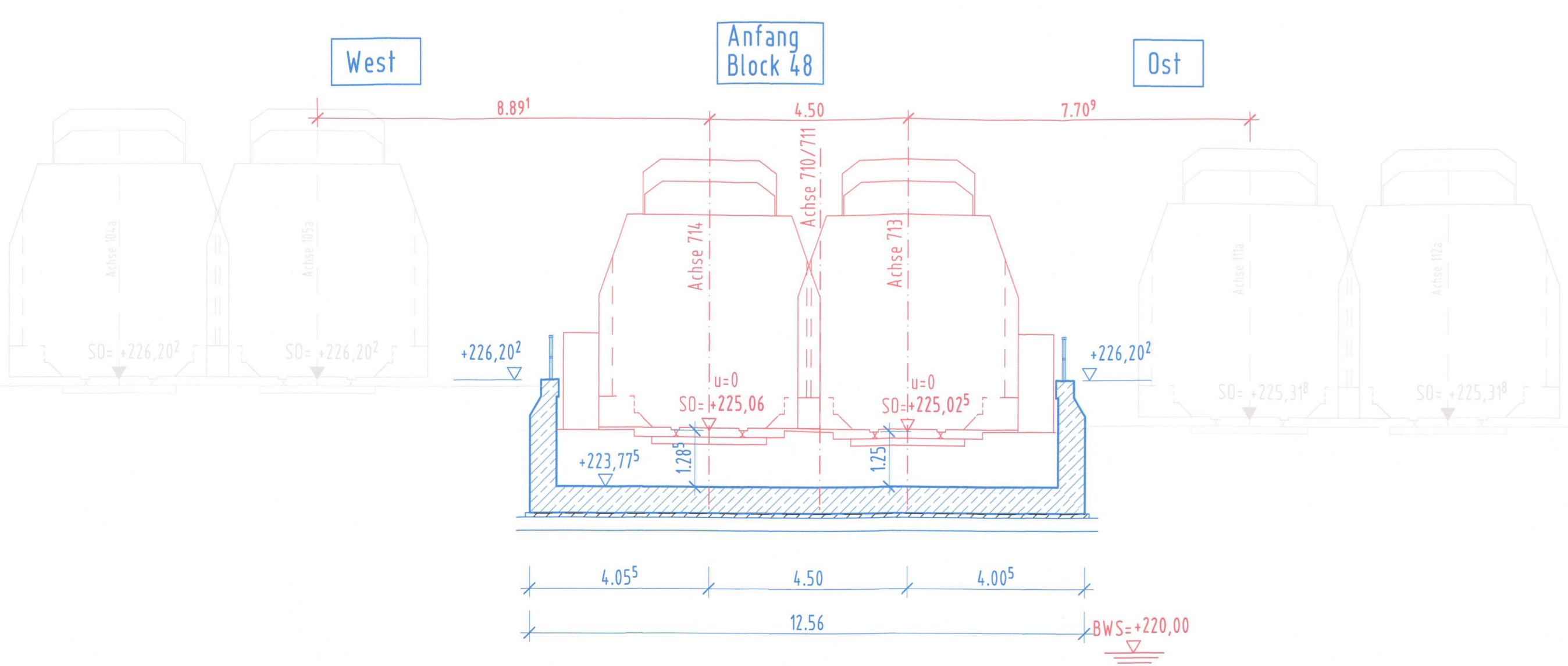

Schnitt 9-9 M 1:100

km 1,3 +90,000 (Achse 713)

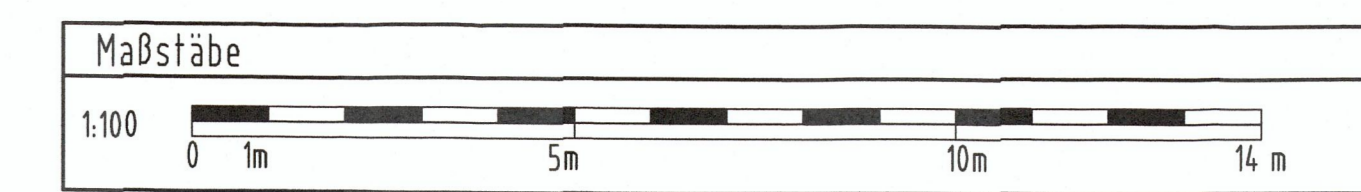
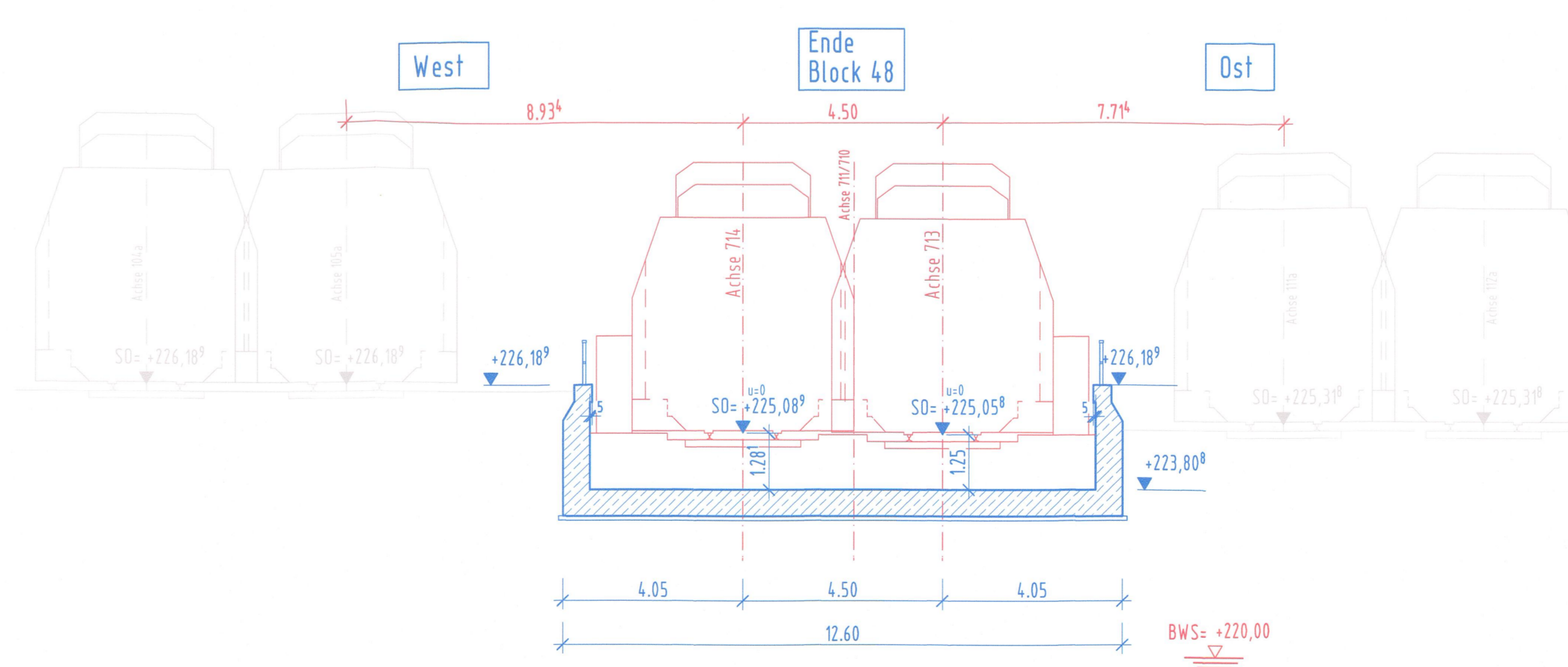

Ersetzt die Schnitte D-D bis H-H in Anlage 7.2.2, Blatt 2 und Blatt 3



Umgestaltung des Bahnknotens Stuttgart
 Ausbau- und Neubaustrecke Stuttgart - Augsburg
 Bereich Stuttgart - Wendlingen mit Flughafenanbindung

Planfeststellungsabschnitt 1.6 a Zuführung Ober-/Untertürkheim
 Bau-km 11+55 (km 0+8+55) bis km 7+2+20: Stuttgart Hbf - Obertürkheim (- Esslingen)
 Bau-km 0+0+00 bis km 2+6+45: Abzweig Wangen - Untertürkheim (- Walldingen/Rensbahn)

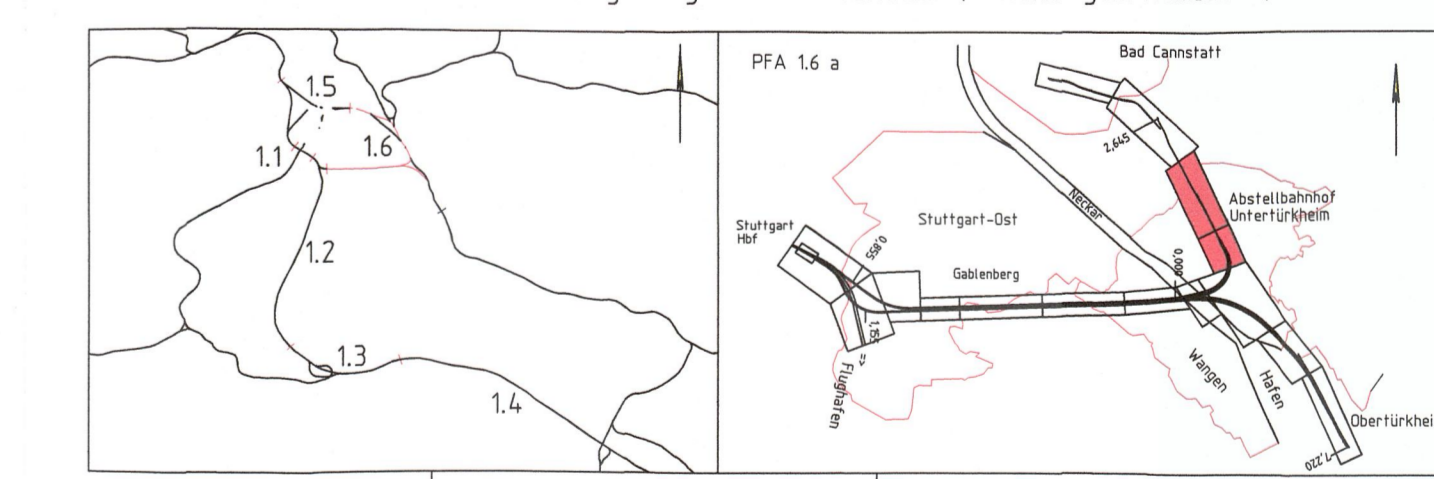

Geographische Codierung		Blattschnittcodierung		Organisatorische Codierung	
16	16	4	17	P	1
a	D	2	6	q	1
D	W	B	C	Z	0
DB	Projekt Stuttgart-Ulm West	ARBEITSGEMEINSCHAFT	U	U	U
DB	Projekt Stuttgart-Ulm West	DB Netz AG	U	U	U
DB	Projekt Stuttgart-Ulm West	DB Netz AG	U	U	U
DB	Projekt Stuttgart-Ulm West	DB Netz AG	U	U	U

Regelquerschnitte Blöcke 18 - 48		Datum	
Trogbauwerk von km 1,0 +79,960 bis km 1,3 +90,000 (Achse 713)		Gezeichnet 10/2010 Klinge	
von km 1,0 +41,570 bis km 1,3 +51,540 (Achse 714)		Bearbeitet 10/2010 Dr. Gruent	
Maßstab 1:100		Blatt 6 von 56	
"Urheberrecht" - Alle Rechte bei der DB Projekt Stuttgart-Ulm GmbH		Fragebogen 25/02/19	
Änderungsverzeichnis		Ersatz für Plan-Nr. 1/100	
Planfeststellungsamt § 18 Abs. 1 AEG		Ersatz für Plan-Nr. 1/100	
1/100 § 18 Abs. 2 AEG		Ersatz für Plan-Nr. 1/100	
am 03.04.2019		Ersatz für Plan-Nr. 1/100	
Außenstelle Karlsruhe Stuttgart		Anlage Planfeststellungsunterlagen	
Im Auftrag		Blatt 6 von 56	