

# Querschnitt bei km 0.5+50 (Achse 713)

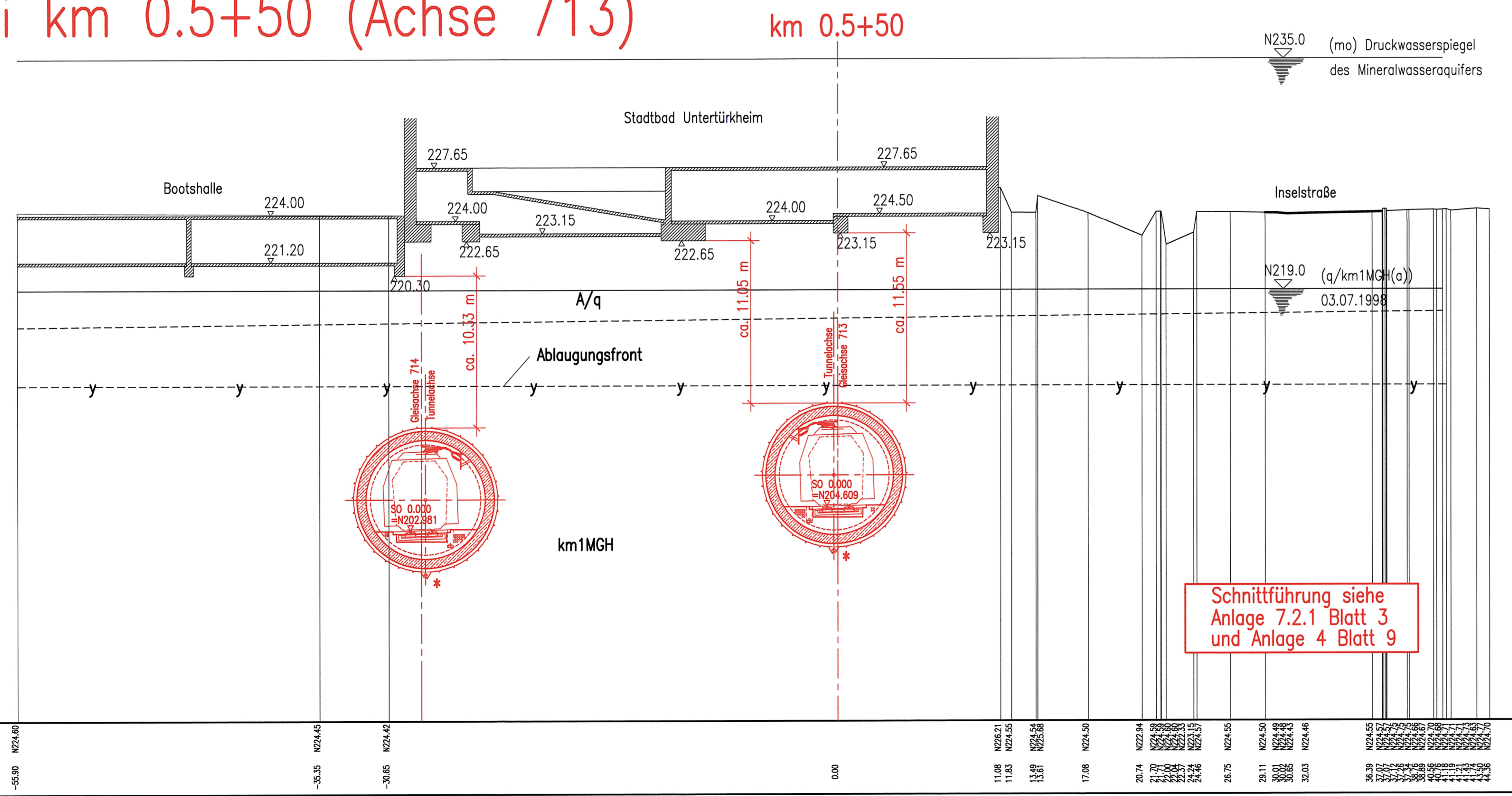

\* Baudrainage, wird im Endzustand verpreßt

dargestellte Geologie entspricht der Anlage 19.2

190.00 m ü. NN

Gelände	N24.60	N24.45	N24.42	0.00	N24.55	N24.50	N24.54	N24.55	N24.55	N24.55	N24.55	N24.55	N24.55	N24.55	N24.55	N24.55	N24.55	N24.55	N24.55	N24.55	
	-5.90	-5.35	-30.65		11.08	11.83	13.81	17.08	20.74	21.70	21.70	21.70	21.70	21.70	21.70	21.70	21.70	21.70	21.70	21.70	21.70



## Umgestaltung des Bahnknotens Stuttgart

Ausbau- und Neubaustrecke Stuttgart – Augsburg  
Bereich Stuttgart – Wendlingen mit Flughafenanbindung

Planfeststellungsabschnitt 1.6 a Zuführung Ober-/Untertürkheim  
Bau-km 1.1+55 (km 0.8+55) bis km 7.2+20 : Stuttgart Hbf – Obertürkheim (- Esslingen)  
Bau-km 0.0+00 bis km 2.6+45 : Abzweig Wangen – Untertürkheim (- Waiblingen/Remsbahn)

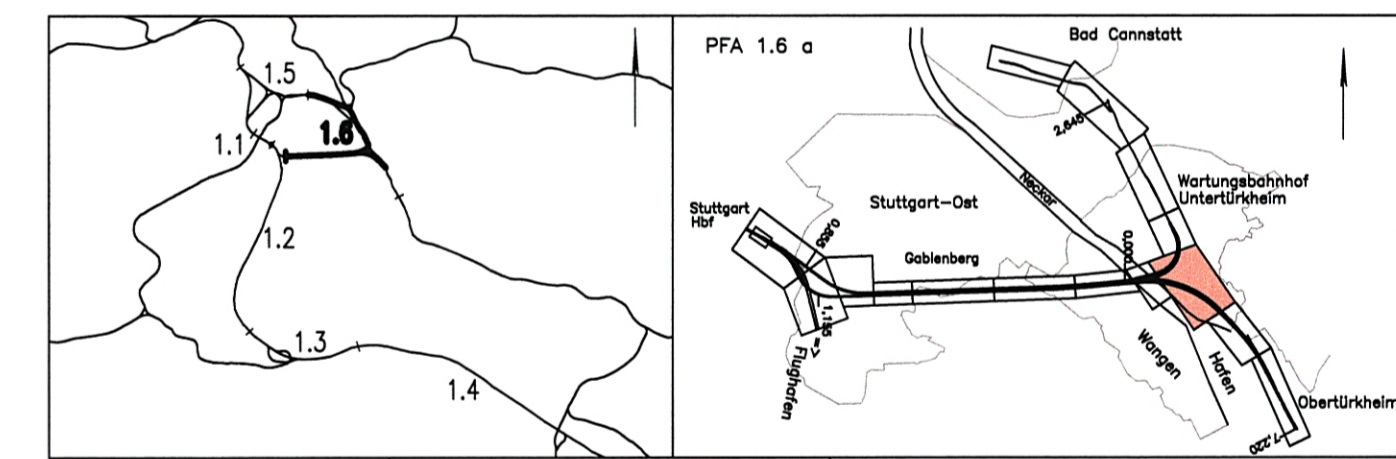

Geographische Codierung 1.6   1.6   0   0	Blattschnittcodierung 4   7   0   0   B   D   X   X   X	Organisatorische Codierung P   I   b   a   -   I   Q   5   T   a   -
Auftraggeber DBProjekte Süd GmbH Wolfratstraße 20 70191 Stuttgart Tel. 07 11 / 2 27 85 - 0 Fax. 07 11 / 2 27 85 - 999	Projektsteuerung Drees & Sommer AG Info Consult & Management GmbH Ludwigsplatzstraße 2 70173 Stuttgart Tel. 07 11 / 22 29 33 - 10 Fax. 07 11 / 22 29 33 - 90	Planer – bearbeitet im Auftrag der DBProjekte Süd GmbH Generalplaner PHA 1.2 / 1.3 / 1.6 BUNG / DE-Consult / FÖHNER Bauconsulting c / o Kronenstr. 36 70174 Stuttgart Tel. 07 11 / 1 62 59 - 0 Fax. 07 11 / 1 62 59 - 24

Bauwerksplan		Datum	Name
BA Abzweig Wangen – Untertürkheim – Waiblingen		05/02	Stollbert
Tunnel in bergmännischer Bauweise		05/02	Kennepohl
Untertürkheim km 0.5+50 (Achse 713)		Maßstab 1:200	
"Urheberschutz" – Alle Rechte bei der DBProjekte Süd GmbH			
Änderungsvermerke		Freigabe DBProjekte Süd GmbH gez. R. Baur Stuttgart, den 12.07.2002	
Ersatz für Plan-Nr. / Ersetzt durch Plan-Nr.		Anlage Planfeststellungsunterlagen	
Genehmigungsvermerk – Eisenbahn-Bundesamt		Anlage 6.2 Blatt 1 von 5	